

Stație de încărcare magnetică fără fir 3 în 1

MANUAL DE UTILIZARE

PREFAȚĂ:

Vă mulțumim pentru achiziționarea încărcătorului nostru magnetic fără fir 3 în 1. Citiți cu atenție acest manual înainte de utilizare și păstrați-l pentru consultare ulterioară.

Specificații:

Interfața produsului: Tip-C, cablu inclus

Material: ABS + oțel inoxidabil

Intrare: 9 V 2 A 12 V 1,5 A

Puterea de ieșire a ceasului Apple: 3 W (max)

Puterea de încărcare a AirPods: 5 W (max)

Puterea de încărcare a telefonului Apple: 7,5 W (max)

Culoarea produsului: negru

Dispozitive compatibile:

(Magnetic) iPhone 15 Pro Max/15 Pro/15 Plus/15/14 Pro Max/14 Pro/14 Plus/14/13 Pro Max/13 Pro/13 mini/12 Pro Max/12 Pro/12/12 mini

Apple Watch Series Ultra 2/9/8/Ultra/SE 2/7/6/SE/5/4/3/2 AirPods Pro 2/AirPods 3/AirPods Pro/AirPods 2

Descrierea produsului

- ① Încărcare wireless de 7,5 W (Max) optimizată pentru iPhone

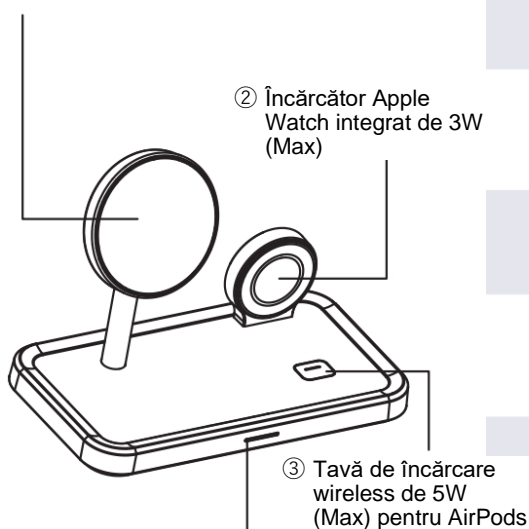

- ② Încărcător Apple Watch integrat de 3W (Max)

- ③ Tavă de încărcare wireless de 5W (Max) pentru AirPods

- ④ Indicator LED de încărcare (se stinge automat după 20 de secunde)

Designul produsului:

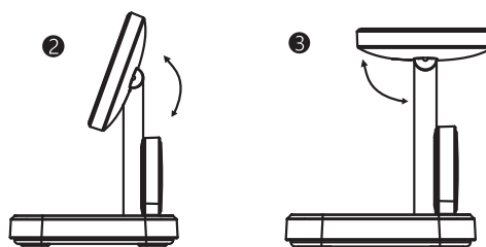
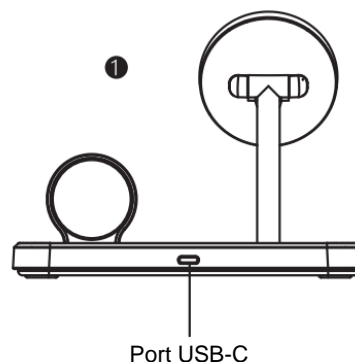

Reglare vizuală: 160°

Instrucțiuni importante privind siguranța

Înainte de a utiliza dispozitivul, vă rugăm să citiți cu atenție manualul de utilizare.

- Nu depozitați dispozitivul într-un mediu cu temperatură ridicată, inclusiv căldură cauzată de lumina intensă a soarelui sau alte forme de căldură.
- Nu plasați dispozitivul în foc sau în alte medii excesiv de fierbinți. Expunerea la foc sau la temperaturi de peste 212°F (100°C) poate provoca o explozie.
- Nu utilizați încărcătorul fără fir peste puterea nominală a acestuia. Supraîncărcarea ieșirilor peste valoarea nominală poate duce la un risc de incendiu sau vătămare a persoanelor.
- Nu expuneți încărcătorul wireless la ploaie sau zăpadă.
- Nu modificați, reparați sau dezasamblați dispozitivul. Dacă trebuie să faceți acest lucru, vă rugăm să contactați producătorul.
- Opriți încărcătorul wireless atunci când nu este utilizat. Încărcătorul wireless se va opri automat atunci când este deconectat de la încărcătorul de perete.

ÎNTREBĂRI ȘI RĂSPUNSURI

Când pun telefonul pe încărcător, acesta începe să se încarce, dar după câteva minute se oprește și lumina începe să clipească. De ce?

- 1. Asigurați-vă că dispozitivul dvs. acceptă funcția de încărcare fără fir Qi înainte de a utiliza acest încărcător fără fir.
- 2. Verificați dacă utilizați adaptorul QC 3.0 pentru a alimenta încărcătorul nostru wireless sau testați cu un alt adaptor.
- 3. Testați cu alte cabluri USB.
- 4. Verificați dacă carcasa dispozitivului dvs. conține metal. Atașamentele magnetice și metalice vor face ca un LED să clipească și vor împiedica încărcarea. Dacă telefonul are o carcasă, asigurați-vă că grosimea este mai mică de 0,2 inci sau îndepărtați carcasa înainte de încărcare.
- 5. Vă rugăm să așezați corect telefonul pe încărcător. Dacă telefonul este plasat într-o poziție incorectă, acest lucru va afecta încărcarea.
- 6. Reporniți telefonul.

AVERTISMENT FCC

Acest dispozitiv este în conformitate cu partea 15 din normele FCC. Utilizarea este supusă următoarelor două condiții:

- (1) Acest dispozitiv nu trebuie să provoace interferențe dăunătoare și
- (2) Acest dispozitiv trebuie să accepte orice interferență primită, inclusiv interferențele care pot cauza o funcționare nedorită. Schimbările sau modificările care nu au fost aprobate în mod expres de către partea responsabilă de conformitate ar putea anula autoritatea utilizatorului de a opera dispozitivul.

NOTĂ:

Acest dispozitiv a fost testat și s-a constatat că respectă limitele pentru un dispozitiv digital de clasă B, în conformitate cu partea 15 din normele FCC. Aceste limite sunt concepute pentru a asigura o protecție rezonabilă împotriva interferențelor dăunătoare într-o instalație rezidențială. Acest dispozitiv generează, utilizează și poate radia energie de radiofrecvență și, dacă nu este instalat și utilizat în conformitate cu instrucțiunile, poate cauza interferențe dăunătoare pentru comunicațiile radio. Cu toate acestea, nu există nicio garanție că nu vor apărea interferențe într-o anumită instalație. În cazul în care acest dispozitiv provoacă interferențe dăunătoare la recepția radio sau televiziune, care pot fi determinate prin oprirea și pornirea dispozitivului, utilizatorul este încurajat să încerce să corecteze

interferența prin una sau mai multe dintre următoarele măsuri:

- Reorientați sau mutați antena de recepție.
- Creșteți distanța dintre dispozitiv și receptor.
- Conectați dispozitivul la o priză de pe un circuit diferit de cel la care este conectat receptorul.
- Consultați dealerul sau un tehnician radio/TV experimentat pentru ajutor. Pentru a menține conformitatea cu Orientările FCC privind expunerea la RF, acest dispozitiv trebuie instalat și utilizat la o distanță minimă de 20 cm între sursa de radiații și corpul dumneavoastră: Utilizați numai antena furnizată.

Acest dispozitiv a fost testat pentru operațiuni tipice dispozitivelor de tip mobil. Pentru a respecta cerințele privind expunerea la RF, trebuie menținută o distanță minimă de separare de 20 cm între corpul utilizatorului și telefon, inclusiv antena. Clemele de curea, husele și accesoriile similare ale terților utilizate de acest dispozitiv nu trebuie să conțină componente metalice. Accesoriile dispozitivelor de tip mobil care nu îndeplinesc aceste cerințe pot să nu fie conforme cu cerințele privind expunerea la RF și trebuie evitate.

Utilizați numai antena furnizată sau aprobată.

Acest dispozitiv este în conformitate cu cerințele esențiale și cu alte dispoziții relevante din Directiva privind echipamentele radio (RED) SI 2017 No.1206. Toate suitele de teste radio esențiale au fost efectuate.

1. Dispozitivul respectă specificațiile RF atunci când dispozitivul este utilizat la cel puțin 20 cm de corpul dumneavoastră.

De ce nu-mi pot încărca AirPods 2?

- 1. Asigurați-vă că dispozitivul dvs. acceptă încărcarea fără fir.
- 2. AirPods 2 sunt împărțite în două serii; una suportă încărcarea wireless, iar cealaltă nu suportă încărcarea wireless.
- 3. Dacă AirPods 2 au un indicator pe partea exterioară a carcasei, înseamnă că acceptă încărcarea fără fir. Dacă indicatorul AirPods 2 se află în interiorul carcasei, acesta nu acceptă încărcarea fără fir.
- 4. Puteți confirma acest lucru prin contactarea serviciului pentru clienți.