

Ръководство за потребителя на магнитна безжична зарядна станция 3 в 1

Предговор:

Благодарим ви, че закупихте нашето магнитно безжично зарядно устройство 3 в 1. Прочетете внимателно това ръководство преди употреба и го запазете за бъдещи справки.

Спецификация:

Интерфейс на продукта: тип-C, включен кабел

Материал: ABS + неръждаема стомана

Вход: 9V 2A 12V 1.5A

Изходна мощност на Apple watch: 3W (макс.)

Мощност на зареждане на AirPods: 5W (макс.)

Мощност на зареждане на телефона на Apple: 7.5W (макс.)

Цвят на продукта: черен

Съвместими устройства:

(Магнитен) iPhone 15 Pro Max/15 Pro/15 Plus/15/14 Pro Max/14 Pro/14 Plus/14/13 Pro Max/13 Pro/13/13 mini/12 Pro Max/12 Pro/12/12 mini

Apple Watch Series Ultra 2/9/8/Ultra/SE 2/7/6/SE/5/4/3/2 AirPods Pro 2/AirPods 3/AirPods Pro/AirPods 2

Продуктът свършиview

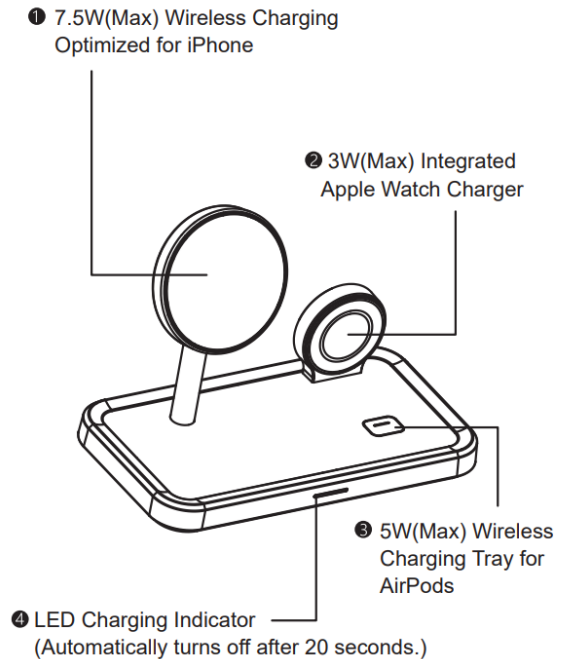

- А. 7,5 W (макс.) безжично зареждане, оптимизирано за iPhone
- Б. 3W(макс.) вградено зарядно устройство за Apple Watch
- В. LED индикатор за зареждане (автоматично се изключва след 20 секунди.)
- Г. 5W (макс.) тава за безжично зареждане за AirPods

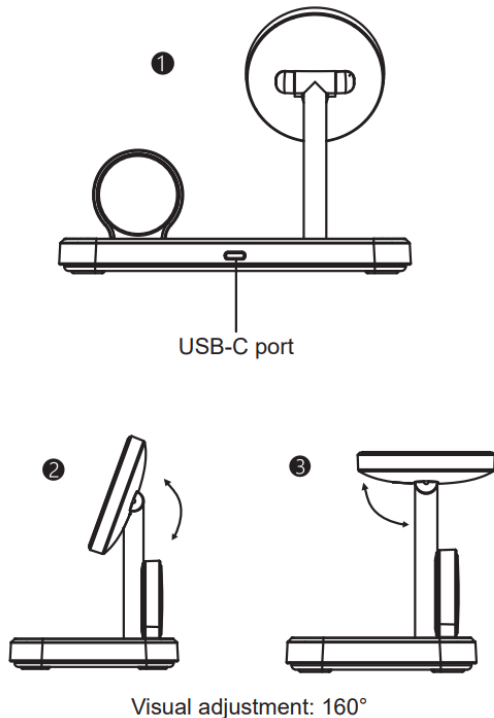
Дисплей на продукта:

- A. USB-C порт
- Б. Визуална настройка: 160°
- В. Визуална настройка: 160°

Важни инструкции за безопасност

Преди да използвате уреда, моля, прочетете внимателно ръководството за потребителя.

- Не съхранявайте устройството в среда с висока температура, включително топлина, причинена от силна слънчева светлина или други форми на топлина.
- Не поставяйте устройството в огън или друга прекалено гореща среда. Излагането на огън или температура над 212°F (100C) може да причини експлозия.
- Не използвайте безжичното зарядно устройство над мощността му. Претоварването над номиналното натоварване може да доведе до риск от пожар или нараняване на хора.
- Не излагайте безжичното зарядно устройство на дъжд или сняг.
- Не модифицирайте, ремонтирайте или разглобявайте unity, ако е така, моля, свържете се с производителя.

- Изключвайте безжичното зарядно устройство, когато не се използва. Безжичното зарядно устройство автоматично ще се изключи, когато бъде изключено от зарядното устройство за стена.

Въпроси и отговори

Когато поставя телефона върху зарядното устройство, той започва да се зарежда, но след няколко минути спира и светлината започва да мига. Защо?

- 1. Уверете се, че вашето устройство поддържа функцията за безжично зареждане Qi, преди да използвате това безжично зарядно устройство.
- 2. Проверете дали използвате адаптера QC 3.0 за захранване на нашето безжично зарядно устройство или тествайте с друг адаптер.
- 3. Тествайте с други USB кабели.
- 4. Проверете дали калъфът на вашето устройство съдържа метал.

Магнитните и металните приставки ще предизвикат LED мигане и ще предотвратят зареждането. Ако телефонът има калъф,

Моля, уверете се, че дебелината е по-малка от 0.2 инча или извадете кутията преди зареждане.

- 5. Моля, поставете телефона правилно. Ако телефонът е поставен в неправилна позиция, това ще повлияе на зареждането.
- 6. Рестартирайте телефона си

ПРЕДУПРЕЖДЕНИЕ НА FCC

Това устройство отговаря на част 15 от правилата на FCC.

Експлоатацията е предмет на следните две

Условия:

- (1) това устройство не може да причинява вредни смущения и
- (2) Това устройство трябва да приема всякакви получени смущения, включително смущения, които могат да

причинят нежелана работа. Всякакви промени или модификации, които не са изрично одобрени от страната, отговорна за съответствието, могат да анулират правото на потребителя да работи с оборудването.

БЕЛЕЖКА:

Това оборудване е тествано и е установено, че отговаря на ограниченията за цифрово устройство от клас B, съгласно част 15 от правилата на FCC. Тези ограничения са цифрови устройства,

съгласно част 15 от правилата на FCC. Тези ограничения са предназначени да осигурят разумна защита срещу вредни смущения в жилищна инсталация. Това оборудване генерира, използва и може да излъчва радиочестотна енергия и, ако не е инсталирано и използвано в съответствие с

инструкции, може да причини вредни смущения в радиокомуникациите. Няма обаче гаранция, че

Смущения няма да възникнат при конкретна инсталация.

Ако това оборудване причинява вредни смущения в радио или телевизионното приемане, което може да се определи чрез изключване и включване на оборудването, потребителят се насърчава да се опита да коригира смущенията чрез една или повече от следните мерки:

-- Преориентирайте или преместете приемната антена.

-- Увеличете разстоянието между оборудването и приемника.

-- Свържете оборудването към контакт във верига, различна от тази, към която е свързан приемникът.

-- Консултирайте се с търговеца или опитен радио/телевизионен техник за помощ.

За да поддържате съответствие с указанията на FCC за радиочестотно излагане, това оборудване трябва да се

инсталира и работи на минимално разстояние между 20 см радиатора на тялото ви: Използвайте само предоставената антена.

Това устройство е тествано за типични операции с мобилни устройства. За да се спазят изискванията за излагане на RF, трябва да се поддържа минимално разстояние от 20 см между тялото на потребителя и слушалката, включително антената. Щипките за колан, кобурите и подобни аксесоари на трети страни, използвани от това устройство, не трябва да съдържат метални компоненти. мобилен

Аксесоарите на устройствата, които не отговарят на тези изисквания, може да не отговарят на изискванията за радиочестотно излагане и трябва да се избягват.

Използвайте само предоставената или одобрена антена.

Това устройство е в съответствие със съществените изисквания и други приложими разпоредби на Директивата за радиооборудването (RED) SI 2017 No 1206. Проведени са всички основни радиотестови пакети.

Устройството отговаря на RF спецификациите, когато използваното устройство на 20 см от тялото ви.

Защо не мога да зареда моите AirPods 2?

-1. Уверете се, че вашето устройство поддържа функцията за безжично зареждане.

-2. AirPods 2 са разделени на две серии; Единият поддържа безжично зареждане, а другият не може да поддържа безжично зареждане.

-3. Когато вашите AirPods 2 имат индикатор от външната страна на корпуса, те могат да поддържат безжично зареждане. Когато индикаторът на вашите AirPods 2 е вътре

в мидата, той не може
поддържа безжично зареждане.

-4. Можете да потвърдите, като се
свържете с отдела за обслужване на
клиенти.