

## Uživatelská příručka

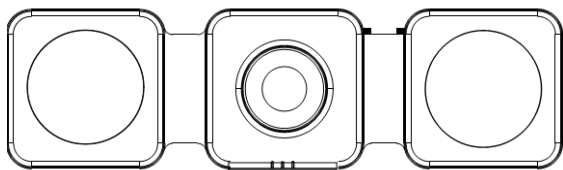

### Předmluva:

Vážený zákazníku, děkujeme Vám za zakoupení jednoho z našich výrobků. Abyste výrobku lépe porozuměli, před použitím si prosím přečtete pečlivě tento návod. Přejeme Vám příjemné zážitky!

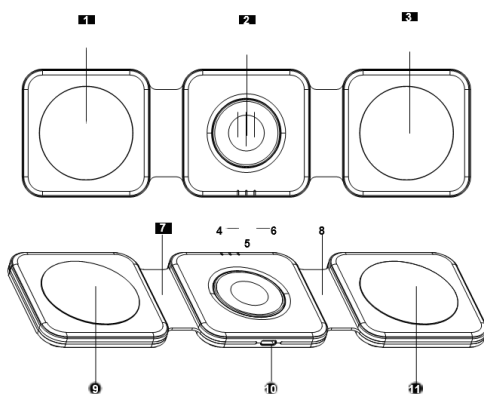

1. Magnetická nabíjecí plocha pro mobilní telefon
2. Plocha pro bezdrátové nabíjení hodinek Apple Watch
3. Plocha pro nabíjení telefonu nebo sluchátek
4. Indikátor nabíjení mobilního telefonu
5. Indikátor nabíjení Apple Watch
6. Indikátor nabíjení sluchátek
7. Skládací silikonová konstrukce
8. Skládací silikonová konstrukce
9. Protiskluzový silikon
10. Rozhraní USB-C
11. Protiskluzový silikon

### Tipy pro uložení:

- Pokud chcete nabíjet pouze telefon nebo sluchátka, můžete bezdrátovou nabíječku složit, aby zabírala co nejméně místa, a přesto nabíjela vaše zařízení.



- Obdobně, pokud chcete nabít jen hodinky, můžete bezdrátovou nabíječku složit, aby zabírala co nejméně místa, a přesto nabíjela hodinky Apple Watch.

### Vzhled po složení

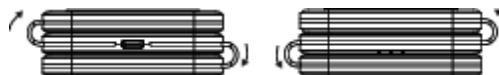



Děkujeme, že jste si vybrali náš výrobek.

### Specifikace

- Skládací magnetická bezdrátová nabíječka 3 v 1
- Vstup: 9 V 2,66 A
- Výstup pro telefon (magnetický): max. 7,5 W
- Hodinky: max. 3 W
- Výstup pro sluchátka: max. 5 W nebo pro telefon: max. 15 W
- Vstupní rozhraní: USB-C  
Kompatibilní zařízení
- iPhone 15 Pro Max / 15 Pro / 15 Plus / 15 / 14 Pro Max / 14 Pro / 14 Plus / 14 / 13 Pro Max / 13 Pro / 13 / 13 mini / 12 Pro Max / 12 Pro / 12 / 12 mini (a další telefony s magnetickým bezdrátovým nabíjením)
- AirPods Pro 2. generace / AirPods 3 / AirPods Pro / AirPods 2. generace (vpravo) bez magnetického přichycení
- Samsung Galaxy Z Fold5 / Z Flip5 / S23 FE / S23 Ultra / S23+ / S23 / S22 Ultra / S22+ / S22 / S21 FE / S21 Ultra / S21 / S21+ / S20 FE / S20 / S20+ / S20 Ultra / S10E / S10 / S10+ / S9 / S9+ / S8 / S8+ / S7 / S7+ / S7 Edge / S7 Active / S6 / 6 Edge+ / S6 Active / Z Flip4 / Z Flip3 / Z Flip / Z Fold4 / Z Fold3 / Z Fold2 / Note 20 Ultra / Note 20 / Note 10 (5G) / Note 10+ (5G) / Note 9 / Note 8 / Note 7 / Note 6 / Note 5 (skládací displej)
- Apple Watch řady Ultra 2/9/8/Ultra/SE 2/7/6/SE/5/4/3/2  
(Pro nejlepší nabíjení použijte napájecí adaptér QC 3.0 / 24 W nebo větší napájecí adaptér)

## Popis indikátoru

Pokyny pro nabíjení	 Telefon		Do vypnutí zbývá 20 sekund
	Hodinky		Do vypnutí zbývá 20 sekund
	Sluchátka nebo telefon		Do vypnutí zbývá 20 sekund
Po úplném nabití zařízení nabíječkou		Indikátor zůstává zhasnutý	
Při nedostatečném napájení adaptéru		Všechny kontrolky budou nepřetržitě blikat	
Pokud je na výrobku cizí předmět		Při abnormální poloze bliká příslušná kontrolka!	

## Bezpečnostní upozornění

- Používejte v interiéru nebo v suchém prostředí, neumísťujte a nepoužívejte v prostředí s vysokou teplotou, vlhkostí, silnou statickou elektřinou a silným magnetickým polem. V zájmu vaší bezpečnosti nepoužívejte k zapojování a odpojování elektrických spotřebičů mokré ruce.
- Nenechávejte zařízení na místech snadno přístupných kojencům a dětem.
- Nepoužívejte zařízení, pokud je potřísněné vodou nebo nečistotami.
- Zařízení smí otevírat a opravovat pouze osoby s příslušnou odbornou kvalifikací.

## Návod k použití

- Zapněte napájení, zařízení přejde do pohotovostního režimu poté, co modrý indikátor jednou zabliká.
- Položte hodinky Apple Watch na nabíjecí plochu bezdrátové nabíječky.
- Umístěte mobilní telefon s magnetickým přichycením na magnetickou podložku bezdrátové rychlonabíječky.
- Připojte sluchátka s bezdrátovým nabíjením do slotu pro nabíjení sluchátek na bezdrátové nabíječce.

## Jak vyřešit abnormální nabíjení:

- Před použitím si ověřte, zda má váš mobilní telefon funkci bezdrátového nabíjení.
- Zkontrolujte, zda je telefon správně umístěn na ploše nabíječky určené pro bezdrátové indukční nabíjení.
- Zkontrolujte, zda se při nabíjení mobilních telefonů používá nekovové ochranné pouzdro, přičemž se doporučuje, aby tloušťka ochranného pouzdra nepřesáhla 4 mm.
- Pokud se nabíjecí plochy dotknou kovové předměty, nabíječka to automaticky rozpozná a ochrání zařízení vypnutím napájení.

Pokud je teplota nabíječky příliš vysoká, automaticky se spustí ochrana zařízení. Nejprve odpojte napájení a zařízení nepoužívejte, dokud nabíječka nevychladne.

## OTÁZKY A ODPOVĚDI:

**Otázka:** Proč se při nabíjení produktů s indukčním bezdrátovým nabíjením vytváří teplo?

**Odpověď:** Během procesu nabíjení dochází k určitým ztrátám při magneto-elektrické přeměně, které se přemění na teplo. To způsobí, že mobilní telefon a nabíječka generují teplo, což je normální jev.

## Doporučení:

- Po úplném nabití zařízení ho sejměte z nabíječky, abyste zabránili dlouhému cyklu nabíjení, který může vést k neustálému zahřívání zařízení a nabíječky.
- Při nabíjení telefonu doporučujeme zastavit běh softwaru na pozadí.
- Pokud se iPhone nenabíjí, může se jednat o problém s verzí. Pro vyřešení problému aktualizujte telefon na nejnovější systém nebo telefon restartujte.
- Pokud zařízení nenabíjí hodinky, zkontrolujte, zda je software hodinek aktuální. Pokud ne, aktualizujte jej na nejnovější verzi, abyste problém vyřešili.
- Nabíjejte až poté, co teplota klesne. Naše nabíječky mají regulaci teploty, která zajistí, že vaše zařízení bude během nabíjení v bezpečí.